

Kit de reconstrucción y mejora para las juntas de vapor PTX[®]

Actualice las juntas de vapor PTX a la tecnología PT2X[™]

Las junta de vapor PTX se pueden actualizar a la tecnología PT2X, a través del cartridge PT2X y el kit de la placa de desgaste. Los beneficios de esta sencilla conversión son un sencillo plan de mantenimiento y una mayor durabilidad. Estos kits son compatibles con todos los modelos PTX. Nos devuelven las juntas PTX y PT2X a condición de "como nuevas" reemplazando todos los componentes sometidos desgaste incluyendo el pistón completo, la placa desgaste y su aro de grafito.

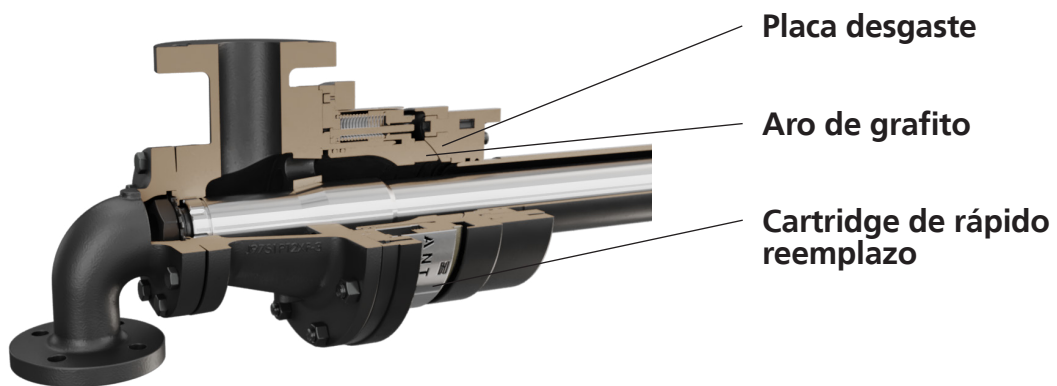

Nota: O-ring incluida del tubo soporte horizontal del sifón

Características



- Indicador de desgaste visual PT2X
- Camisa protectora
- Compatible con las juntas de vapor PTX
- Componentes originales OEM
- Contiene todos los componentes sometidos a desgaste
- Contiene todas las juntas, o-rings y lubricante necesario
- Cartridge ensamblado en fábrica
- Elimina la inspección incorrecta de las piezas desgastadas
- Libre de disolventes, se limpia con un cepillo de alambres

Beneficios



- Mantenimiento planificado
- Mayor durabilidad
- Actualización a la tecnología PT2X (únicamente 11barg)
- Rendimiento fiable y duradero
- Restaura su estado "como nuevo"
- Elimina la posibilidad de olvidar alguno de los componentes necesarios en nuevos pedidos
- Tiempo de reconstrucción más rápido
- Asegura el reemplazo de todas las piezas gastadas
- Reparación limpia y ecológica