

PTX® Buhar Başlığı Geliştirme ve Tamir Kiti

PTX Buhar Bağlığını PT2X™ Teknolojisine Yükseltir

PTX buhar başlıkları PT2X kartuş ve aşınma plakası kiti ile birlikte PT2X teknolojisine yükseltilebilir. Faydaları arasında kolay planlı bakım ve iyileştirilmiş dayanıklılık vardır. Kit, PTX buhar başlığı ile uyumludur ve sızdırmazlık kartuşu, sızdırmazlık kömürü, aşınma plakasının değiştirilmesi ile her iki model PTX ve PT2X'i "yeni gibi" kullanabilirsiniz.

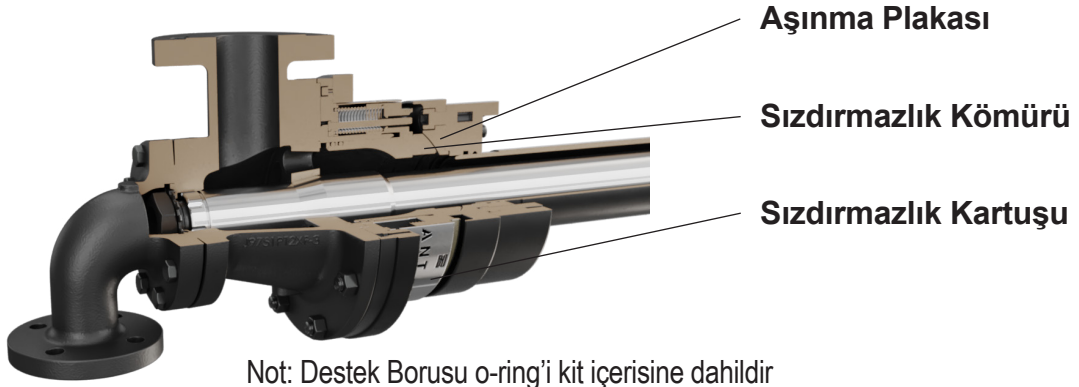

ÖZELLİKLER



- PT2X görsel aşınma belirteci
- PT2X koruyucu plaka
- PTX buhar başlığı ile uyumlu
- OEM orijinal parçalar
- Tüm aşınabilir parçaları dahildir
- Gerekli tüm sızdırmazlık elemanları, o-ringler ve kayganlaştırıcılar dahildir
- Fabrikada hazırlanmış kartuş
- Aşınmış parçaların gözden kaçmasını engeller
- Solvent ve tel ile temizlikten kurtulur

FAYDALARI



- Planlı bakım
- Artırılmış dayanıklılık
- PT2X teknolojisine yükseltme (sadece 160 psig)
- Güvenilir ve sürekli performans
- Tamir sonrası "Yeni gibi" kullanın
- Eksik parça ve yeni siparişleri ortadan kaldırır
- Buhar başlığını hızlı toplama imkanı
- Tüm aşınabilir parçaların değiştiğinden emin olun
- Temiz, çevre dostu tamir